

**Energieversorgung aus einer Hand**



## **Impulsleitungsverteiler**

# **ILV 6**



**Impulse Line Distributor**  
**The Experts in Energy Supply**

## Impulsleitungsverteiler ILV 6

Dieses Element wurde als Verteiler zum Anschluss von Impulsleitungen für Gasdruckregler und Sicherheits-Absperrventilen konzipiert.

Der Impulsleitungsverteiler ILV6 ist ein kostensparender Bauteil geeignet zum Aufschweißen an der Ausgangsseite von Regelstrecken. Die Montagevereinfachung (nur eine Bohrung - nur eine Schweißnaht) bei gleichzeitiger Verkürzung der Impuls- Abgriffsstrecke nach dem Regler sind weitere Vorteile. Gleichzeitig ist standardmäßig ein Prüfanschluss vorhanden. Aufgrund der Anzahl der Anschlüsse stehen noch zusätzlich Reserveanschlüsse für einen späteren Verwendungszweck zur Verfügung. Serienmäßig ist ein Anschluss für Manometer samt Absperrventil vorgesehen. Damit wird ein stabiler Manometeranschluss realisiert.

### Beschreibung

Der ILV6 von HEAT besitzt 6 Rohranschlüsse in EO12. Zusätzlich ist auf der Oberseite ist ein Manometeranschluss G1/2" vorgesehen. Der mit dem eingebautem Manometerabsperventil absperbar ist.

Gegenüber dem Manometerabsperventil, ist manometerdruckseitig ein Prüfanschluss mit Schnellkupplung (VKA3) Anschluss M16 vorhanden. Auf der Unterseite befindet sich der Rohrleitungsanschluss mit Schweißfaser in DN 25.

Der komplette Grundkörper ist mit einer Oberflächenbehandlung gegen Korrosion dauerhaft geschützt.

In Ergänzung mit den verzinkten Einschraubverschraubungen ist ein weiterer Korrosionsschutz nicht mehr erforderlich. Vor der Aufschweißung ist im Bereich der Schweißnaht der Oberflächenschutz zu entfernen.

## Impulse line distributor ILV 6

This item was designed as a manifold for connecting the instrument tubing of the gas pressure regulator and the safety shut off valve

The impulse line distributor ILV6 is a cost saving item for welding at the downstream side of the control line.

The advantages are the easy mounting (only one bore hole – and butt welding) and the simultaneously shorter downstream execution of the control line. By default a test connection is installed. As result of the quantity of connections the possibilities for later additional connections are given.

In series the impulse line distributor has the connections for a pressure gauge and a block valve so a rugged mounting of the pressure gauge is possible.

### Description

The ILV06 from HEAT offers 6 pipe connections for pipe diameter 12mm. Additionally on the upside of the body a connection (G1/2") for a pressure gauge is provided which can be closed by the installed block valve.

Across the block valve (pressure gauge side) is a test connection with a quick coupler (VKA3 or to client needs) in M16 executed.

The complete body surface is durable protected against corrosion.

In completion with galvanized or stainless steel threaded connections no more corrosion protection is necessary. Before welding the body on the pipe the surface protection has to be removed.

**Technische Daten:**

Nennndruck: PN 100  
 Betriebstemperatur: -10 ÷ +60 °C  
 ( -20 ÷ +60 °C )

**Technical data:**

Nominal pressure: PN 100  
 Nominal temperature: -10 ÷ +60 °C  
 ( -20 ÷ +60 °C )

**Werkstoffe:**

Gehäusewerkstoff: St 52.3  
 oberflächengeschützt  
 Verschraubungen: St - verzinkt  
 Oberflächenschutz: Tenifer  
 Spindel, Kegel: rostfrei  
 Handrad: Kunststoff

**Materials:**

Body: St 52.3  
 corrosion protected  
 Threaded conn.: carbon steel – galvanized  
 (option: stainless steel)  
 Surface protection: Tenifer  
 Spindle, seat: stainless steel  
 Hand wheel: plastics

**Anschlüsse:**

Anschweißenden : Da 33 x 4,5 mm  
 ( 36 x 6 mm )  
 Impulsleitungen : G3/8" EO 12 – L  
 ( 3/8" NPT )  
 Prüfanschluß : VKA3/12-L M16  
 Manometeranschluss: G½B, EN 837-1/7.3

**Connections:**

Butt weld end: od 33 x 4,5 mm  
 (36 x 6 mm )  
 Instrument tubing: G3/8" EO 12 – L  
 (3/8" NPT )  
 Test connection: VKA3/12-L M16  
 Pressure gauge: G½B, EN 837-1/7.3

**Medium:**

standardmäßig:  
 neutrale Gase  
 auf Anfrage:  
 Sauer gas

**Medium:**

Standard:  
 non aggressive fluids  
 on inquiry:  
 sour gas

**Abnahme:**

Werkstoffnachweis:  
 EN10204/3.1B

**Inspection:**

Material test report:  
 EN10204/3.1B

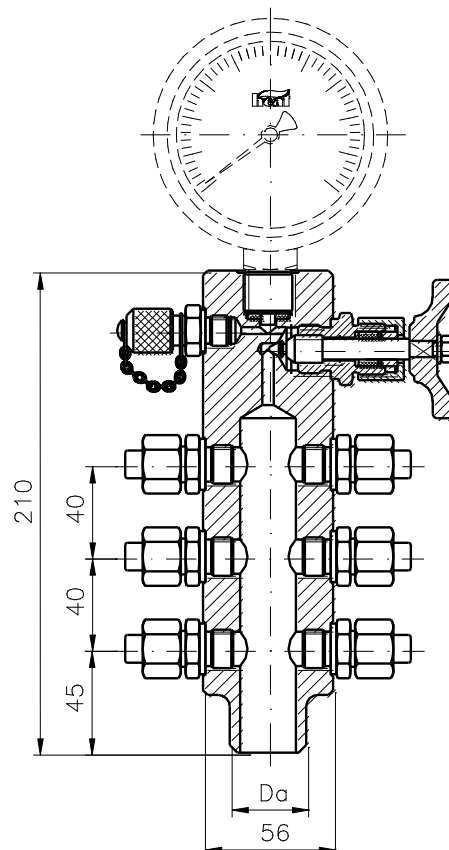

**HEAT wärmetechnische Anlagen GmbH**

A-2362 Biedermannsdorf, Siegfried Marcus-Straße 9  
Tel.: +43 2236 73 130  
Fax: +43 2236 73 130-300  
heat@heatgroup.at  
www.heat.at

**HEAT-Gázgép Kft.**

H-8800 Nagykanizsa, Erdész utca 28.  
Tel.: +36 93 537 140  
Fax: +36 93 537 142  
heat-gazgép@heatgroup.hu  
www.heat-gazgép.hu

**HEAT gaswärmetechnische Anlagen GmbH**

D-34119 Kassel, Querallee 41  
Tel.: +49 561 288 56-0  
Fax: +49 561 288 56-20  
office@heat-gastechnik.de  
www.heat-gastechnik.de

**PREMABERG Industrieanlagen GmbH**

A-2362 Biedermannsdorf, Siegfried Marcus-Straße 9  
Tel.: +43 2236 76 265  
Fax: +43 2236 76 265-400  
premaberg@heatgroup.at  
www.premaberg.at

**LOG Oiltools Kft.**

H-8800 Nagykanizsa, Erdész utca 28.  
Tel.: +36 93 537 140  
Fax: +36 93 537 142  
info@logoiltools.hu  
www.logoiltools.hu

**HEAT Bioenergy GmbH**

A-2362 Biedermannsdorf, Siegfried Marcus-Straße 9  
Tel.: +43 2236 73 130  
Fax: +43 2236 73 130-300  
heatbio@heatgroup.at  
www.heatbio.at

**HEAT Romania S.R.L.**

RO-54 0000 Targu Mures, str. Cisnadiiei nr.2  
Tel.: +40 365 430 057  
Fax: +40 365 430 057  
heatgazgép@gmail.com

**HEAT Hungary Kft.**

H-1047 Budapest, Attila u. 63  
Tel.: +36 1 369 15 32  
Fax: +36 1 369 72 16  
heatgroup@heathungary.hu  
www.heathungary.hu

**HEAT Poland sp.z o.o.**

PL-40 761 Katowice, ul. Twarda 21  
Tel.: +48 32 252 17 82  
Fax: +48 32 252 17 82  
info@heatgroup.pl  
www.heatgroup.pl

**HEAT Bulgas OOD**

BG-1113 Sofia, Fr. Joliot Curie Str. 20, Office 803  
Tel.: +359 2 963 1741  
Fax: +359 2 816 4270  
bulgas@trading.bg  
www.heatgroup.at

**HEAT CZECH Republic**

Energy & Environmental Technology s.r.o.  
Hastalská 1072/6  
CZ-110 00 Prag 1  
Tel.: +420 608 661 338  
office@heatgroup.cz  
www.heatgroup.cz

**E.U.T. Anlagenbau GmbH**

A-2362 Biedermannsdorf, Siegfried Marcus-Straße 9  
Tel.: +43 2236 712 662  
Fax: +43 2236 712 662-400  
office@eutwien.at  
www.eutwien.at

**PSC Personalmanagement GmbH**

Zentrale: A-2362 Biedermannsdorf, Siegfried Marcus-Straße 9  
Niederlassungen in:  
A-1230 Wien, Grawatschgasse 4/Top 14  
Tel.: +43 1 890 40 69 / Fax: +43 1 890 40 69-18  
A-7400 Oberwart, Lisztgasse 4  
Tel.: +43 3352 20 205 / Fax: +43 3352 20 205-18  
A-8054 Graz, Kärntnerstraße 400  
Tel.: +43 316 228 175 / Fax: +43 316 228 175-18  
www.psc-personal.at

**R+I Rohr- und Industrieanlagen GmbH**

A-2362 Biedermannsdorf, Siegfried Marcus-Straße 9  
Tel.: +43 2236 710 429  
Fax: +43 2236 710 429-900  
ri@heatgroup.at  
A-8230 Greinbach, Gewerbepark, Penzendorf 254  
Tel.: +43 3332 640 54  
Fax: +43 3332 640 54-900  
ri@heatgroup.at  
www.rui.at

**HEAT Holding GmbH**

A-2362 Biedermannsdorf, Siegfried Marcus-Straße 9  
Tel.: +43 2236 73130  
Fax: +43 2236 73 130-300  
heat@heatgroup.at  
www.heatgroup.at